

产品规格	产品型号	轮胎硬度	轮胎颜色	轮胎厚度	轮胎宽度	理论承重	轮胎宽度	理论承重	轮胎宽度	理论承重	轮胎宽度	理论承重	轮胎宽度	理论承重	轮胎宽度	理论承重	轮胎宽度	理论承重	轮胎宽度	理论承重	轮胎宽度	理论承重	轮胎宽度	理论承重	轮胎宽度	理论承重	轮胎宽度	理论承重		
T80*40*L	T70Yellow-80*40*L	70A	黄色	12.5	25	55	65	75	90	100	110	120	135	145	155	165	180	190	200	215	225	235	245	255	270	285	300	315	330	
	T75Orange-80*40*L	75A	橙色			55	70	80	95	105	115	130	140	155	165	175	190	200	215	225	235	245	255	270	285	300	315	330	345	360
	T80Grey-80*40*L	80A	灰色			60	70	85	95	110	120	135	145	160	170	185	195	210	220	235	245	255	265	275	285	295	305	315	325	335
	T85Black-80*40*L	85A	黑色			65	75	90	105	115	130	145	160	175	185	195	210	225	235	250	260	270	280	290	300	310	320	330	340	350
	T92Blue-80*40*L	92A	蓝色			80	95	115	130	145	160	180	195	210	230	245	260	275	295	310	325	340	355	370	385	400	415	430	445	460
	T95Red-80*40*L	95A	红色			95	115	135	155	175	195	215	235	255	275	295	315	335	355	375	395	415	435	455	475	495	515	535	555	575

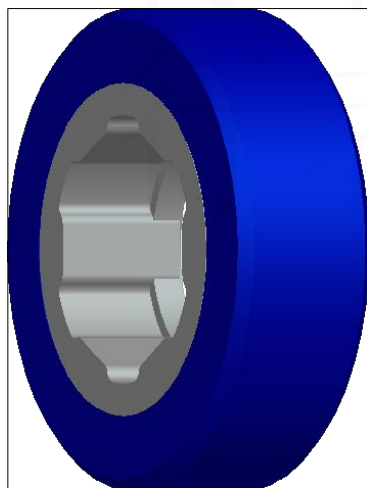
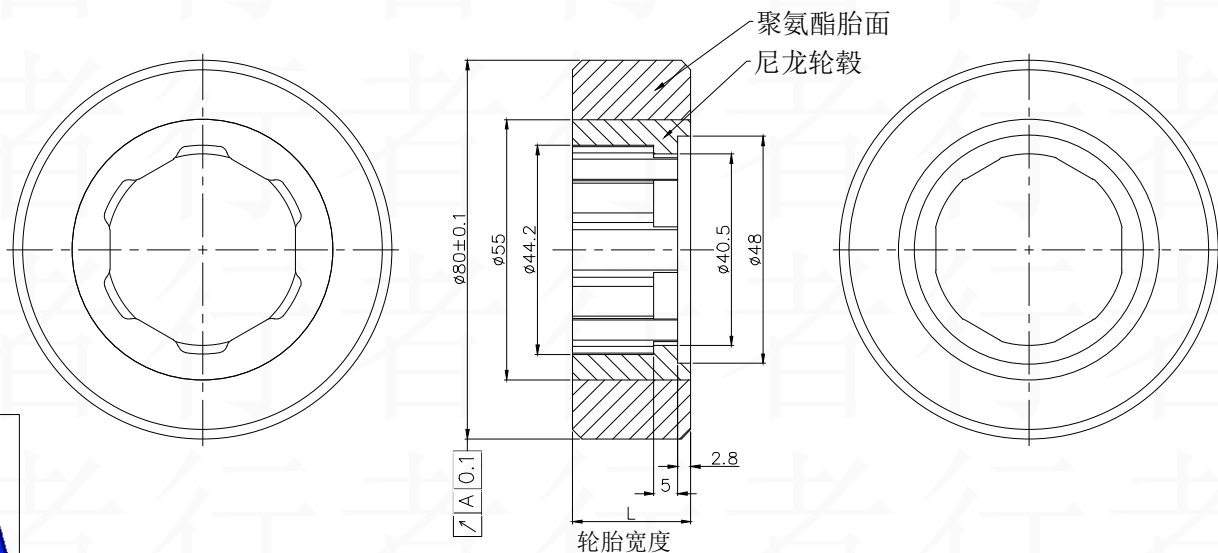

										深圳市盛行者科技有限公司		
										标准轮胎		
标记	处数	分区	更改文件号				阶段标记	重量	比例	T80-40		
设计				标准化					1:1			
校对												
审核												
工艺				批准			共	张	第	张		